



## Introdução

Antes de desembalar sua Série 7E, leia atentamente as informações contidas neste guia, para que sua balança conserve suas características iniciais

e seu perfeito funcionamento com o decorrer do tempo.

Verifique se existem avarias visíveis, como partes rompidas, úmidas,

etc. informando ao responsável a fim de garantir a cobertura de seguro, garantias de fabricante, transportadores, etc.

### ATENÇÃO!

A Toledo do Brasil Indústria de Balanças Ltda, em conformidade com as exigências do INMETRO, informa:

Conforme Portaria INMETRO nº 366, de 8 de setembro de 2021, os subitens 2.3.1 e 2.3.2, informam que o adquirente desta balança fica obrigado a comunicar imediatamente ao órgão metrológico, sobre a colocação em uso da mesma:

2.3.1 A colocação em uso do instrumento de medição será comunicada pelo seu proprietário, imediatamente,

ao órgão metrológico executor da primeira verificação periódica, constando desta comunicação a designação do proprietário, local e data de instalação.

2.3.2 Todo instrumento de medição novo ou renovado, após sua colocação em uso no local da instalação, estará sujeito a verificação periódica, conforme previsto na regulamentação técnica metrológica aplicável para a categoria do instrumento de medição.

Depois de retirar a balança da embalagem, verifique o conteúdo. Os seguintes itens devem estar inclusos:

- a. Guia rápido; Certificado de garantia e Flyer institucional
- b. Prato de pesagem;
- c. Balança Série 7E;
- d. Tampa do impressor.
- e. Caneta de limpeza da cabeça térmica;
- f. Cabo de alimentação;
- g. Embalagem e calços laterais;

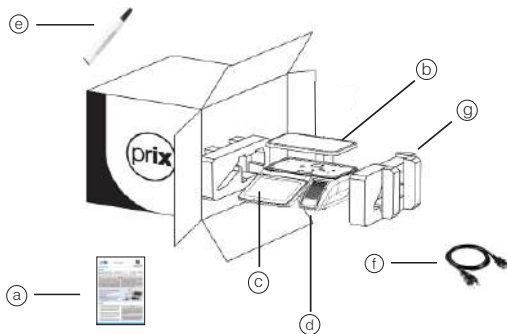

## Instalação

- A sua Série 7E deve trabalhar uma superfície plana, firme e livre de vibrações, evitando locais sujeitos a correntes de ar que incidam diretamente sob o prato de pesagem. As condições de alimentação elétrica, temperatura e umidade relativa do ar devem ser respeitadas conforme as especificadas técnicas contidas deste guia;
- A tomada que alimentará a sua Série 7E, deve ser do tipo Tripolar, possuir fase, neutro, uma linha de terra, e deverá estar de acordo com as normas do CONMETRO nº11 de 20/12/2006 e norma NBR 14136/2002, que protegem os usuários contra choques elétricos em caso de falha e acidente na rede elétrica;
- Nunca use ou instale sua balança Série 7E em áreas classificadas como perigosas, redes elétricas instáveis e não permita a extensões ou conectores tipo T (benjamins).

### ATENÇÃO!

Não cabe à Toledo do Brasil a regularização das instalações elétricas de seus clientes e tampouco a responsabilidade por danos causados ao equipamento, em decorrência da desobediência a estas instruções. Fica ainda o equipamento sujeito a perda de garantia.

Se estas recomendações não forem obedecidas, poderão ocorrer erros metrológicos e problemas no funcionamento da balança, cabendo ao usuário a total responsabilidade pelos erros incidentes.

Após conferir a rede elétrica e as condições do ambiente, retire o plástico que envolve o prato e, em seguida, posicione-o na balança conforme indicação abaixo:



Para verificar se a balança está corretamente nivelada, utilize um nível do tipo carpinteiro sobre o prato de pesagem da balança. Sendo necessário alguma correção, ajuste os pés reguláveis da balança. Abra a tampa da impressora e retire o calço de papelão do mecanismo da impressora.

Após conectar na rede elétrica, ligue-a através da tecla



Ao ligar a balança, uma rotina de inicialização ocorrerá e ela consiste em acender todos os dígitos dos displays, apagar e zerar os displays. Após esta rotina de inicialização, a balança está pronta para operação.

## Identificação dos controles

### DISPLAY DE PESO

5 dígitos. Peso em quilograma. Indica peso bruto ou líquido (se houver tara memorizada). -UUUU no display indica peso inferior a 1 incremento abaixo do zero. Apagamento do display indica peso superior a 5 incrementos acima da capacidade.

### DISPLAY DE PREÇO / kg

6 dígitos. Preço em R\$ (REAIS). Indica o preço por quilo introduzido via teclado numérico.

### DISPLAY DE TOTAL A PAGAR

6 dígitos. Indica total em R\$ (REAIS). Total de R\$ 9.999,00 (com centavos) ou R\$ 999.999 (sem centavos).

### CAMPO DO DESCRITIVO DO PRODUTO

14 dígitos. Exibe o Descritivo do Produto quando a balança estiver trabalhando no Modo Código (Indicador de Diversos apagado). Se a balança estiver trabalhando no Modo Diversos, (Indicador de Diversos iluminado), o display indicará Diversos.



### CAMPO DE TARA PREDETERMINADA

5 dígitos. Tara predeterminada em quilograma. Se houver tara predeterminada memorizada (indicador de tara predeterminada iluminado), o display indicará o valor da tara predeterminada que está memorizado. Se não houver tara predeterminada memorizada (indicador de tara predeterminada apagado), o display indicará zero.

### TECLADO NUMÉRICO E DE FUNÇÕES

Constituído de 24 teclas, sendo 14 teclas de função e 10 teclas numéricas para digitação de preço/kg, código, quantidade, preço/unidade e outros.

### TECLADO DE EDIÇÃO DE DADOS

Teclas Alfanuméricas e Especiais que são utilizadas em várias situações, tanto para valores de preço/kg, código de produto, venda por unidade, cadastramento de item, informações extras, texto genérico quando no modo programação.



ETIQUETA ANATEL

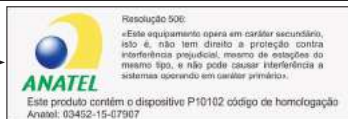

## Especificações técnicas

CAPACIDADE DE PESAGEM	32 kg	Faixa de 0,000 a 6,000 kg = divisão de 2 gramas
		Faixa de 6,005 a 15,000 kg = divisão de 5 gramas
		Faixa de 15,010 a 32,000 kg = divisão de 10 gramas
CONSTRUÇÃO	Prato de pesagem	Aço inoxidável AISI 304
	Gabinete	Plástico tipo ABS injetado de alta resistência, na cor preta.
	Base	Em alumínio pintado na cor preta.
	Coluna	Aço inox AISI 304
ALIMENTAÇÃO ELÉTRICA	Multivoltagem	De 93,5 a 264,0 Vca (50 a 60 Hz)
	Corrente de saída	1,1 A
	Display VFD	10,42 a 32,34 W
DISPLAY	VFD (vácuo fluorescente) - Matriz de ponto, contém 2 linhas de 20 dígitos cada, com 11,5 mm (A) e 6,1 mm (L) para o operador e LCD gráfico colorido, para o consumidor.	
TECLADO	Filme de policarbonato com retorno sonoro.	
CAPACIDADE DE PLU	Até 20.000 PLUs	
TARA MÁXIMA	9,995 kg	
TEMPERATURA DE OPERAÇÃO	0 °C a 40 °C.	
UMIDADE DO AR	10% a 95% sem condensação	
DIMENSÕES	Balança	480 mm (L) x 210 mm (A) x 450 mm (P).
	Prato de pesagem	440,5 mm (L) x 267,5 mm (P)
	Embalagem	575 mm (L) x 305 mm (A) x 575 mm (P).
PESO	Versão Standard	12,1 kg (sem embalagem) / 14,8 kg (com embalagem).
	Versão Torre	13,2 kg (sem embalagem) / 16,4 kg (com embalagem)
COMUNICAÇÃO	Ethernet e Wi-Fi	
INMETRO	Aprovada pela portaria	157 / 22
	Classe de exatidão	III
LIMITES DE INDICAÇÃO	Zero	-1 divisão (-2 g)
	Total	+5 divisões (32,050 kg)
VELOCIDADE DE IMPRESSÃO	100 milímetros por segundo	
CABEÇA TÉRMICA	Largura	A largura de impressão varia de 30 a 60 milímetros
	Resolução	8 pontos de impressão por milímetro
	Vida útil	Permite um mínimo de 100 km de etiquetas impressas

## Recomendações

- Nunca utilize objetos para acionar as teclas. Utilize sempre a ponta dos dedos;
- Nunca remova a fonte adaptadora multivoltagem da tomada, puxando-a pelo cabo. Puxe-a sempre pela fonte e afaste a fonte de superfícies quentes, molhadas / úmidas;
- Mantenha sempre limpa a área que circunda a sua PRIX 7E e, antes de efetuar qualquer serviço de limpeza ou manutenção, desligue da rede elétrica;
- Para limpar a sua PRIX 7E, utilize um pano seco e macio. Para remover manchas mais difíceis, utilize pano levemente umedecido em água e sabão neutro. Nunca use benzina, thinner, álcool ou outros solventes químicos na limpeza da balança;
- Não rompa o lacre nem abra a sua PRIX 7E. Você poderá pôr em risco o funcionamento da balança e perder a Garantia

Toledo do Brasil, além de poder sofrer multa e interdição pelo órgão fiscalizador metrológico - Ipem / Inmetro;

- Caso ocorra algum problema na sua PRIX 7E, consulte o manual do usuário, antes de chamar a Assistência Técnica Toledo do Brasil ou rede de Oficinas Técnicas Autorizadas.
- A Toledo do Brasil Indústria de Balanças Ltda. possui filiais próprias em todo o país que prestam serviços de alta qualidade de instalação, calibração, manutenção e atualização tecnológica. Além destas filiais, a Toledo do Brasil oferece uma rede de oficinas técnicas autorizadas com peças de reposição originais para atender com rapidez e eficiência, principalmente, aos clientes do mercado varejista. Caso haja alguma dúvida, entre em contato conosco em um dos telefones indicados no final deste guia, que teremos o prazer em lhe ajudar ou indicar a oficina técnica autorizada mais próxima.

### ATENÇÃO!

Este guia contém informações básicas para colocação do equipamento em uso. Para mais detalhes de operação, programação, protocolos de comunicação, ajuste de

impressor e demais informações, consulte o manual do usuário da PRIX 7E, disponível no site: [www.toledobrasil.com.br/produtos/manuais](http://www.toledobrasil.com.br/produtos/manuais)

# Termo de garantia

A Toledo do Brasil garante seus produtos contra defeitos de fabricação (material e mão de obra) pelo período especificado no certificado de garantia que acompanha o produto, contado a partir da data da Nota Fiscal de venda ao consumidor final, se consideradas

as condições estabelecidas por este manual para defeitos devidamente constatados como sendo de fabricação. Nos prazos de garantia citados no certificado de garantia já estão computados o prazo de garantia legal e o prazo de garantia contratual.

Tanto a constatação dos defeitos, como os reparos necessários serão promovidos pela Toledo do Brasil (matriz ou filial) ou uma OTA - Oficina Técnica Autorizada Toledo do Brasil que se encontre mais próxima do local de instalação do equipamento.

## Uso da Garantia

Para efeito de garantia, apresente o Certificado de Garantia devidamente preenchido e a Nota Fiscal de compra do equipamento contendo seu número de série.

## A garantia fica automaticamente inválida se:

- O equipamento não for instalado e utilizado conforme as instruções contidas neste manual.
- O equipamento tiver sofrido danos por acidentes ou agentes da natureza, maus tratos, descuido, ligação à rede elétrica imprópria, exposição a agentes químicos e/ou corrosivos, presença de água ou insetos no seu interior, utilização em desacordo as instruções deste manual ou ainda por alterações, modificações ou consertos feitos por pessoas ou entidades não credenciadas pela Toledo do Brasil.
- Houver remoção e/ou alteração do número de série ou da placa de identificação do equipamento.
- Constatada adulteração ou rasuras no Certificado de Garantia ou espirada a vigência do período de garantia.

## Observações:

- Se ocorrer defeito de fabricação durante o período de garantia, a responsabilidade da Toledo do Brasil será limitada ao fornecimento gratuito do material e do tempo do técnico aplicado no serviço para colocação do produto em operação, desde que o Cliente envie o equipamento à Toledo do Brasil ou pague as horas gastas pelo técnico durante a viagem, bem como as despesas de refeição, estada, quilometragem e pedágio e ainda as despesas de transporte de peças e pesos-padrão, acrescidas dos impostos e taxa de administração.
- No caso de produtos fabricados por terceiros e revendidos pela Toledo do Brasil (PCs, Scanners, Impressoras, CLPs, Etiquetadores e outros), será repassada ao Cliente a garantia do

fabricante, cuja data base será a data da fatura para a Toledo do Brasil.

- Não estão incluídas na garantia eventuais visitas solicitadas para limpeza ou ajuste do produto, devido ao desgaste decorrente do uso normal.
- Se o Cliente solicitar a execução de serviços, no período de garantia, fora do horário normal de trabalho da Toledo do Brasil, será cobrada a taxa de serviço extraordinário.
- Em nenhum caso a Toledo do Brasil poderá ser responsabilizada por perda de produtividade ou de dados, danos diretos ou indiretos, reclamações de terceiros, paralisações ou ainda quaisquer outras perdas ou despesas, incluindo lucros cessantes, provenientes do fornecimento. Se, em razão de lei ou acordo, a Toledo

do Brasil vier a ser responsabilizada por danos causados ao Cliente, o limite global de tal responsabilidade será equivalente a no máximo 5% do valor do equipamento, ou da parte do equipamento que tiver causado o dano, à vista das características especiais do fornecimento.

- A Toledo do Brasil não autoriza nenhuma pessoa ou entidade a assumir, por sua conta, qualquer outra responsabilidade relativa à garantia de seus produtos além das aqui explicitadas.
- Peças e/ou acessórios que forem substituídos em garantia serão de propriedade da Toledo do Brasil.
- Eventuais dúvidas quanto às condições de garantia deverão ser tratadas diretamente com a Toledo do Brasil.

## Vendas e assistência técnica próprias em todo o Brasil

Araçatuba, SP.....(18) 3303 - 7000  
Belém, PA.....(91) 3182 - 8900  
Belo Horizonte, MG.....(31) 3326 - 9700  
Campinas (Valinhos), SP.....(19) 3829 - 5800  
Campo Grande, MS.....(67) 3303 - 9600  
Cuiabá, MT.....(65) 3928 - 9400  
Curitiba (Pinhais), PR.....(41) 3521 - 8500  
Fortaleza, CE.....(85) 3391 - 8100

Goiânia, GO.....(62) 3612 - 8200  
Luís Eduardo Magalhães, BA.....(77) 2122 - 0500  
Manaus, AM.....(92) 3212 - 8600  
Maringá, PR.....(44) 3306 - 8400  
Palmas, TO.....(63) 3232 - 5200  
Porto Alegre (Canoas), RS.....(51) 3406 - 7500  
Recife, PE.....(81) 3878 - 8300  
Ribeirão Preto, SP.....(16) 3968 - 4800

Rio de Janeiro, RJ.....(21)3544-7700  
Salvador (Lauro de Freitas), BA.....(71)3505-9800  
Sorocaba, SP.....(15)2103-6300  
Sorriso, MT.....(65)3928-9400  
São José dos Campos, SP.....(12)3203-8700  
São Paulo (São Bernardo do Campo), SP.....(11)4356-9404  
Uberlândia, MG.....(34)3303-9500  
Vitória (Serra), ES.....(27)3182-9900

[toledobrasil.com.br](http://toledobrasil.com.br)

Canal de Suporte da Toledo do Brasil: [suporte.tecnico@toledobrasil.com](mailto:suporte.tecnico@toledobrasil.com)

**Toledo do Brasil**  
Indústria de Balanças Ltda.